

10 - 16 Tn 

Standardní výbava

Šasi stroje je vyrobeno z vysokopevnostní oceli.

Hydraulický kryt s vyměnitelnými protiostří pro lepší vstup materiálu.

Rotor s pevnými kladivy, která jsou umístěna ve šroubovici, s omezovačem hloubky "P-CUT".

Dvojitá přední ochrana řetězy.

Opořebení odolné posuvné kluzáky s vyměnitelnými lyžinami.

Vyměnitelná protiostří typ C01.

Otočná kladiva ze slinutých karbidů (F09).

Příruba pro upevnění upínače dle typu nosného zařízení.

Upínač dle typu nosného zařízení na přání.

Pohon 5 klínovými řemeny XPB (na přání Poly Chain GT Carbon).

Pístový hydromotor Bosch-Rexroth s nastavitelným objemem 40-63 cm³ s vestavěným antikavitačním ventilem.

Boční prodloužení mezi hydromotorem a kladkami se systémem ESB.

Centralizované hydraulické výstupy a mazací místa.

* Hydraulické hadice a upínač nejsou součástí mulčovače.



Technické parametry	THJ-100	THJ-125	THJ-150
Pracovní záběr, m	1,00	1,25	1,50
Celková šířka, m	1,38	1,63	1,88
Požadovaná hmotnost rypadla, t (min-max)		10 - 16	
Požadovaný pracovní hydraulický tlak, bar (min-max)		280/380	
Doporučený průtok oleje, l/min.	90-170	105-170	115-170
Průměr rotoru, mm		375	
Počet kladiv F09/F08	26	32	38
Počet protiostří	5 vyměnitelných řad		
Připojení	příruba pro šroubovaný upínač		
Počet řemenů	5 XPB		
Kluzáky	šroubované, posuvné (2 polohy)		
Hmotnost, kg	680	755	830

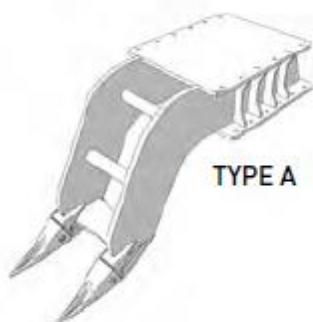

TYPE A

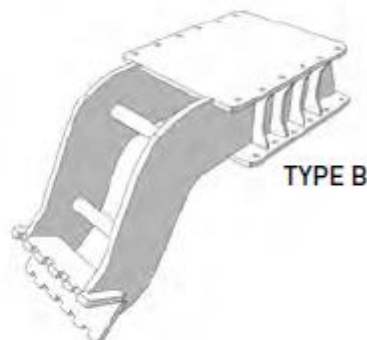

TYPE B